

仕様追加のお知らせ

※赤字が追加事項となります。(モールドフレンド技術資料<モールドベース構成部品の精度をご参照願います。)

1)型板・エジェクタプレートおよびその他プレート

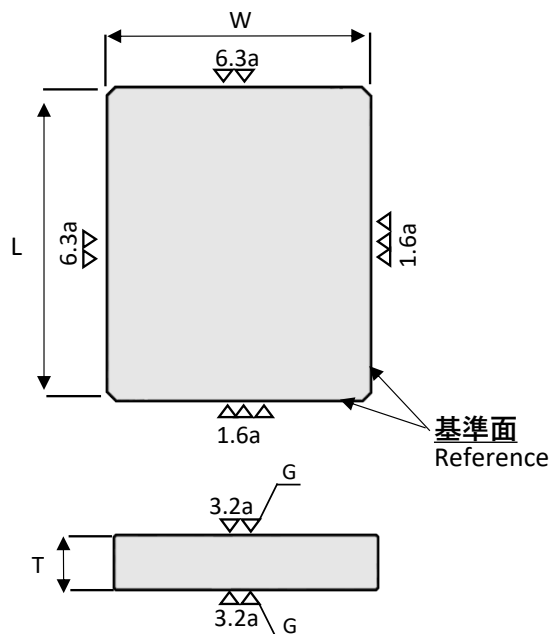

●材質.....sc相当材

※sc相当材とは、機械的性質・硬度がS55Cに相当します。

●Tの寸法公差.....+0.1~+0.2mm

●Tの両面平行度.....100mmにつき0.007以内

●Tの両面の平行度(100mmにつき)

単位：(mm)

T寸法	L寸法	
	300以下	300<x≤1150
5 ≤ x ≤ 10	0.020以内	0,040以内
10 < x ≤ 20	0.015以内	0.020以内
20 < x ≤ 40	0.010以内	0.015以内
40 < x ≤ 350	0.008以内	0.010以内

●基準面の直角度.....100mmにつき、0.007

2)スペーサーブロック

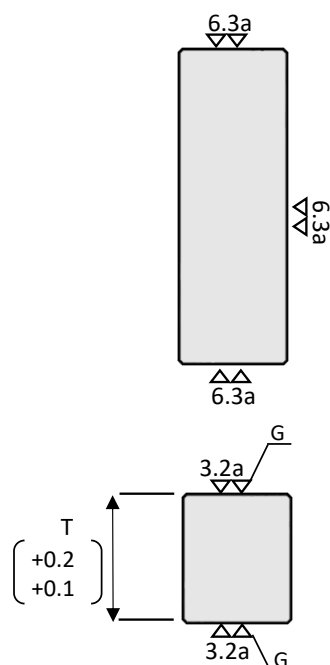

●材質.....sc相当材

※sc相当材とは、機械的性質・硬度がS55Cに相当します。

●Tの両面平行度.....100mmにつき0.007以内

●2枚1組とした場合のTのバラツキ.....0.02mm以内